

# コンビリフト解体マニュアル

2004年4月

株式会社 **ハイブコ**

本マニュアルは、当社製品である“コンビリフト”を含む“テールゲートリフタ（一般総称名）”の解体に関して、『適正で効率的な作業』や『責任ある使用済み架装物処理方法』を案内し、使用済み架装物処理の各段階で適正且つ安全に処理するための手順をまとめました。

## 1. 作業上の注意

- 1) 安全な作業を行うに当たって、定められた作業服、作業帽、安全靴を着用し、作業内容に応じて保護メガネ、耳栓、防塵マスク等の保護具を着用して下さい。
- 2) 高所作業については、安全帯、足場の確保等転落防止装置を講じて下さい。
- 3) 燃料系の除去・回収に当たっては消防法を遵守し、引火・爆発が発生しない様な環境及び方法で行って下さい。（本製品には最大で約8ℓ／台の作動油を使用しています。）
- 4) 油脂・液材系の除去・回収に当たっては、地下浸透や施設外流出が発生しない様な環境及び方法で行って下さい。
- 5) タンク等の解体時は有害物質等の除去・洗浄を完全に行い、安全を確保した上で作業して下さい。

## 2. 事前選別対象物

主に解体業者が行う事前選別とは使用済み架装物等に含まれる有害物質及び埋立が禁止されている部品・材料等、並びにそれらを含む部品を破砕処理する前工程で選別し、適正に保管、処分する作業を言います。

事前選別対象物は車体工業会ホームページを参照して下さい。

## 3. 環境負荷物質の取り扱い

環境負荷物質を含む部品等については、確実に分離し適正な処理に努めて下さい。

環境負荷物質使用部品事例は車体工業会ホームページを参照して下さい。

4. FRP、断熱材、木材の解体後処理については、車体工業会ホームページ「処理協力事業者一覧表」を参照し、適正に処理して下さい。

## 「テールゲートリフタ」架装物解体マニュアル各部名称

### (1) アーム式 (例)

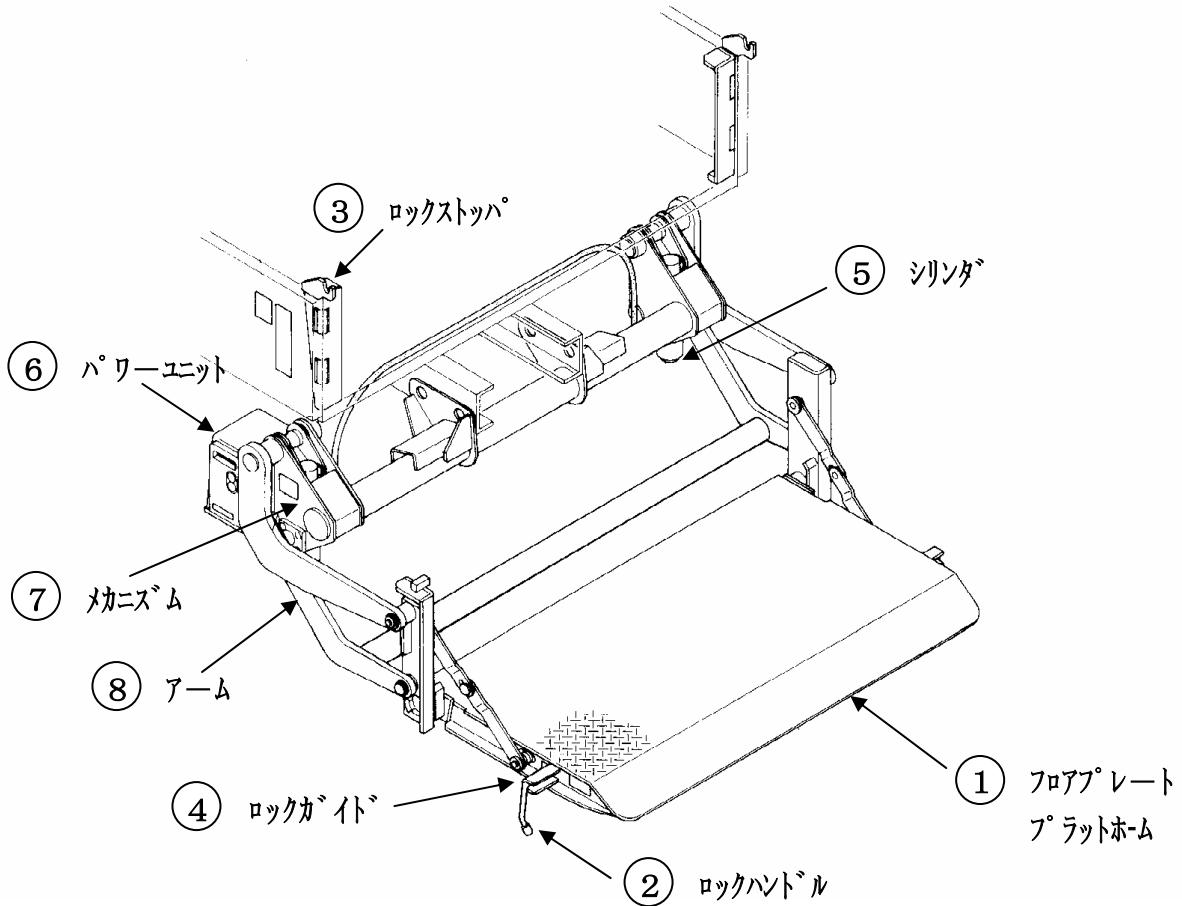

No	各部名称
1	フロアプレート・プラットフォーム
2	ロックハンドル
3	ロックストップ
4	ロックガイド
5	シリンダ
6	パワーユニット
7	メカニズム
8	アーム

(注)本名称は一般的な取付例を示した一例であり具体的な取付部品は車両毎に異なる場合があります。

## 「テールゲートリフタ」 架装物解体マニュアル各部名称

### (2) 垂直式 (例)

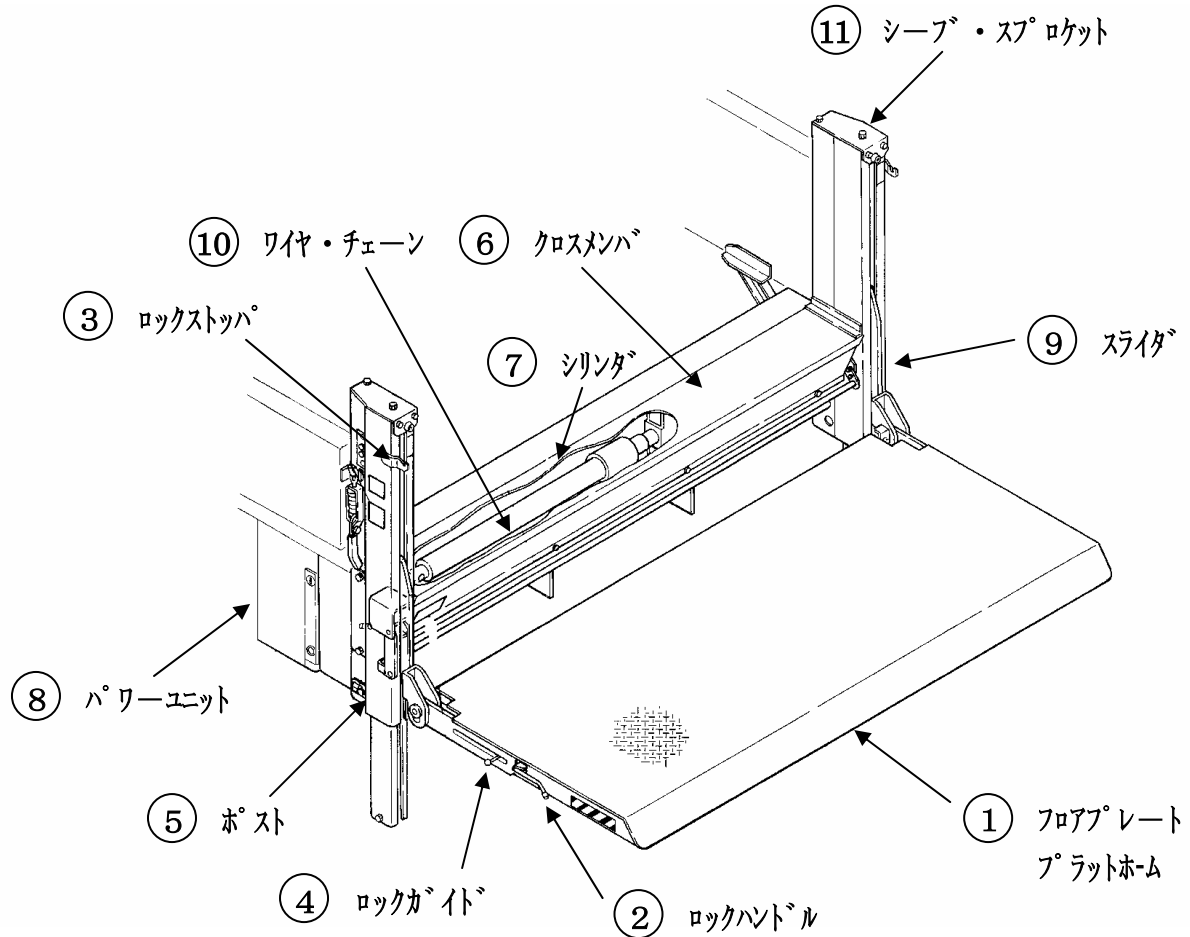

No	各部名称
1	フロアプレート・プラットホーム
2	ロックハンドル
3	ロックストップ
4	ロックガイド
5	ポスト
6	クロスメンバ
7	シリンダ
8	パワーユニット
9	スライダ
10	ワイヤ・チェーン
11	シーブ・スプロケット

(注) 本名称は一般的な取付例を示した一例であり具体的な取付部品は車両毎に異なる場合があります。

「テールゲートリフタ」架装物解体マニュアル各部名称

(3) チルト式 (例)

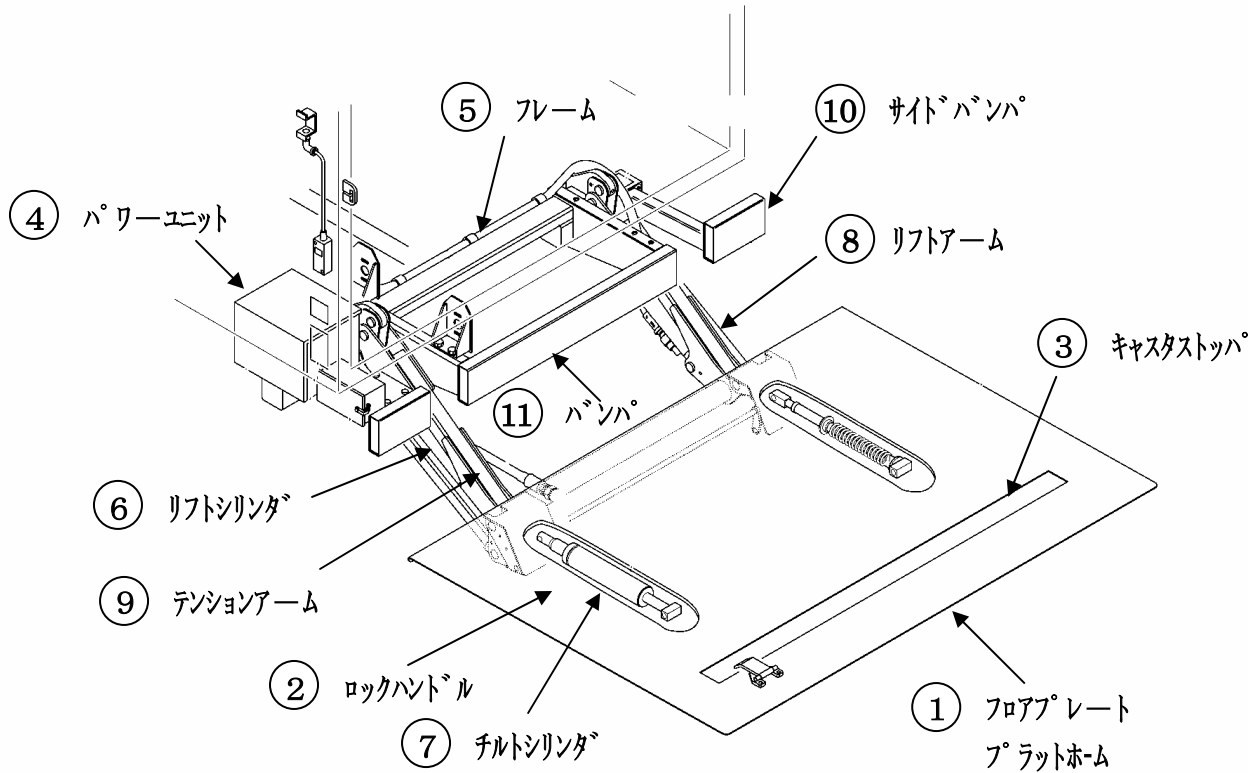

No	各部名称
1	フロアプレート・プラットフォーム
2	ロックハンドル
3	キャスタストッパ
4	パワーユニット
5	フレーム
6	リフトシリンダ
7	チルトシリンダ
8	リフトアーム
9	テンションアーム
10	サイドバンパ
11	バンパ

(注)本名称は一般的な取付例を示した一例であり具体的な取付部品は車両毎に異なる場合があります。

「テールゲートリフタ」架装物解体マニュアル解体手順

(1) アーム式 (例)

品目番号	品目名	解体方法	注意事項
	事前処理	フロアプレート・プラットフォームを地面まで下ろし、 パワーユニット内のオイルを抜き処理します。 パイピング・ポンプ・バルブ等を含みます。	引火の恐れがあります。
車両全体	架装物 テールゲート リフタASSY	マウンティングブラケット等のボルトを取外し、 シャシと架装物を切り離します。	
テールゲート リフタASSY	1.フロアプレート プラットフォーム	溶断・切断等により裁断し、材質により分別します。	引火・切断ヒューム・粉塵等に注意する。
	2.ロックハンドル	同上	
	3.ロックストッパ	同上	
	4.ロックカイト	同上	
	5.シリンダ	内部の残オイルを除去し、金属類とゴム類に 分別します。	引火の恐れがあります。
	6.パワーユニット	同上	同上
	7.メカニズム	溶断・切断等により裁断し、材質により分別します。	
	8.アーム	同上	

「テールゲートリフタ」架装物解体マニュアル解体手順

(2) 垂直式 (例)

品目番号	品目名	解体方法	注意事項
	事前処理	フロアプレート・プラットホームを地面まで下ろし、 パワーユニット内のオイルを抜き処理します。 パイピング・ポンプ・バルブ等を含みます。	引火の恐れがあります。
車両全体	架装物 テールゲート	マウンティングブラケット等のボルトを取外し、 シャシと架装物を切り離します。	
	リフタASSY		
テールゲート リフタASSY	1.フロアプレート プラットホーム	溶断・切断等により裁断し、材質により分別します。	引火・切断ヒューム・粉塵等に注意する。
	2.ロックハンドル	同上	
	3.ロックストッパ	同上	
	4.ロックガイド	同上	
	5.ポスト	同上	
	6.クロスメンバ	同上	
	7.シリンダ	内部の残オイルを除去し、金属類とゴム類に 分別します。	引火の恐れがあります。
	8.パワーユニット	同上	同上
	9.スライダ	溶断・切断等により裁断し、材質により分別します。	
	10.ワイヤ、 チェーン	同上	
	11.シーブ、 スプロケット	同上	

「テールゲートリフタ」架装物解体マニュアル解体手順

(3) チルト式 (例)

品目番号	品目名	解体方法	注意事項
	事前処理	フロアプレート・プラットホームを地面まで下ろし、 パワーユニット内のオイルを抜き処理します。 パイピング・ポンプ・バルブ等を含みます。	引火の恐れがあります。
車両全体	架装物 テールゲート	マウンティングブラケット等のボルトを外し、 シャシと架装物を切り離す。	
	リフタASSY		
テールゲート リフタASSY	1.フロアプレート プラットホーム	溶断・切断等により裁断し、材質により分別します。	引火・切断ヒューム・粉塵等に注意する。
	2.ロックハンドル	同上	
	3.キャストストッパ	同上	
	4.パワーユニット	内部のオイル漏れを除去し、金属類とゴム類に 分別します。	引火の恐れがあります。
	5.フレーム	溶断・切断等により裁断し、材質により分別します。	
	6.リフトシリンダ	内部のオイル漏れを除去し、金属類とゴム類に 分別します。	引火の恐れがあります。
	7.チルトシリンダ	同上	同上
	8.リフトアーム	溶断・切断等により裁断し、材質により分別します。	
	9.テンションアーム	同上	
	10.サイドハンパ	同上	
	11.ハンパ	同上	





## お問合せ窓口

### 相模サービスセンター

神奈川県海老名市柏ヶ谷456  
パブコ製及び他社製ボデーの修理全般

TEL 046-235-8518  
FAX 046-235-7964

### 近畿サービスセンター

奈良県大和郡山市杉町250  
パブコ製及び他社製ボデーの修理全般・  
パブコ近畿工場製ボデーの補修部品販売

TEL 0743-59-5111  
FAX 0743-59-5112

